



The company started its activity in the field of machines industry since 1993. It is one of the largest factories in this field in Egypt, the company started its career by manufacturing clay brick lines, crushers, automatic cement brick lines and concrete plants.

Our clients are spread all over the Republic of businessmen and contracting companies the company has partnered with foreign and European companies to raise the efficiencies and increase the experience, as it has become the first company in Egypt to produce these products with European specifications since 2020 under the name of Pyramids.

بدأت الشركة نشاطها في مجال صناعة الآلات والمعدات منذ عام 1993، وتعد واحدة من أكبر القلاع الصناعية في هذا المجال بمصر. استهلّت الشركة مسيرتها بتصنيع خطوط إنتاج الطوب الطفلي، والكسارات، وخطوط إنتاج الطوب الأسمنتي الآلية. تنتشر قاعدة عملائنا في جميع أنحاء الجمهورية، وتضم نخبة من رجال الأعمال وشركات المقاولات. كما عقدت الشركة شراكات مع جهات أجنبية وأوروبية لرفع الكفاءة وتعزيز الخبرات، مما جعلها الشركة الأولى في مصر التي تقدم هذه المنتجات بمواصفات أوروبية منذ عام 2020 تحت العلامة التجارية "بيراميدز" (Pyramids).

+20 102 255 5296 - +20 115 318 4667

 [www.pyramidsmachine.com](http://www.pyramidsmachine.com)

 [Pyramidsteel.sales@gmail.com](mailto:Pyramidsteel.sales@gmail.com) - [info@pyramidsmachine.com](mailto:info@pyramidsmachine.com)

 Factory: Industrial Area - El-Saf - Giza The company's headquarters: Villa No. 5 - Street 291- El Maadi - Cairo - Egypt

العرض الفني  
للمهزات  
Pro  
Vibration  
screen



+20 102 255 5296 - +20 115 318 4667

 [www.pyramidsmachine.com](http://www.pyramidsmachine.com)

 [Pyramidsteel.sales@gmail.com](mailto:Pyramidsteel.sales@gmail.com) - [info@pyramidsmachine.com](mailto:info@pyramidsmachine.com)

 Factory: Industrial Area - El-Saf - Giza The company's headquarters: Villa No. 5 - Street 291- El Maadi - Cairo - Egypt

## 1- مہزات ذات تصمیم میکانیکی علوی.

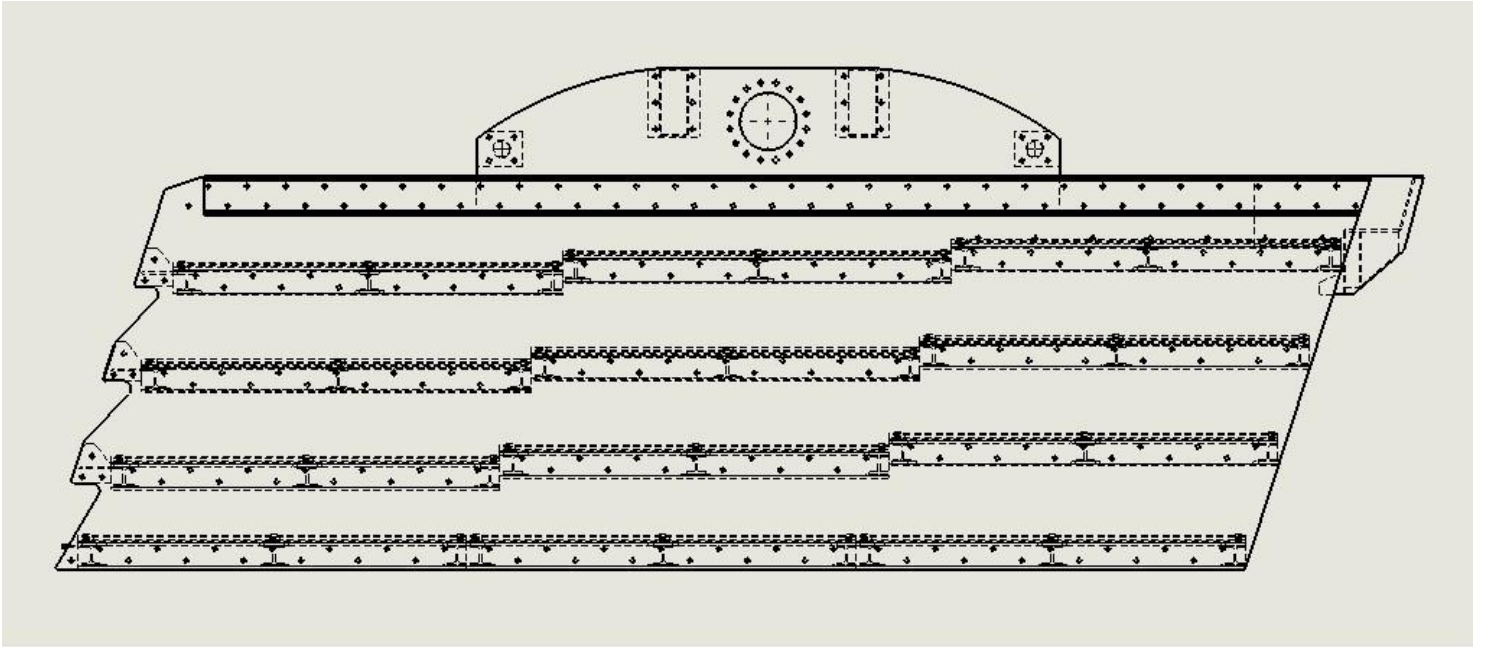

• الشاسیہ الخاص بالمہزہ.

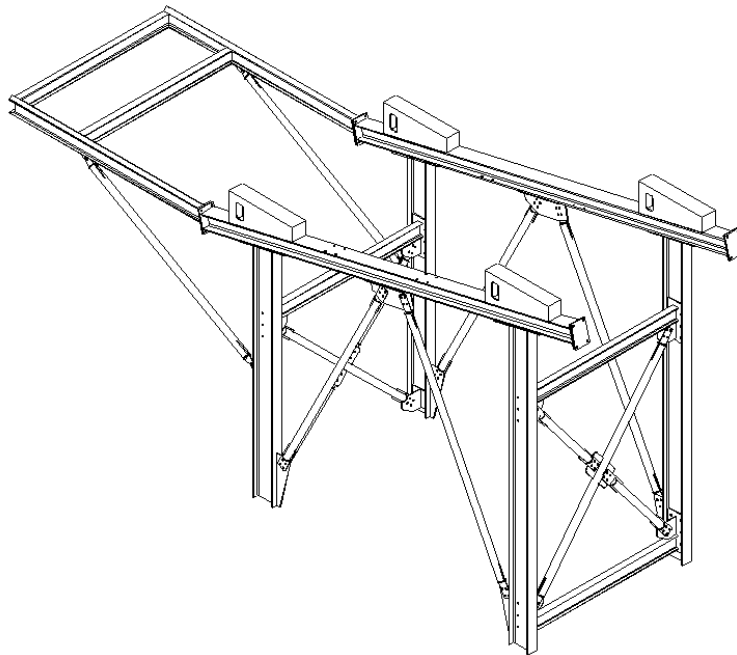

العرض الفني  
و المالي  
**classic**  
**Vibrating**  
**Screen**



## 2-معدات ذات تصميم ميكانيكي في المنتصف.

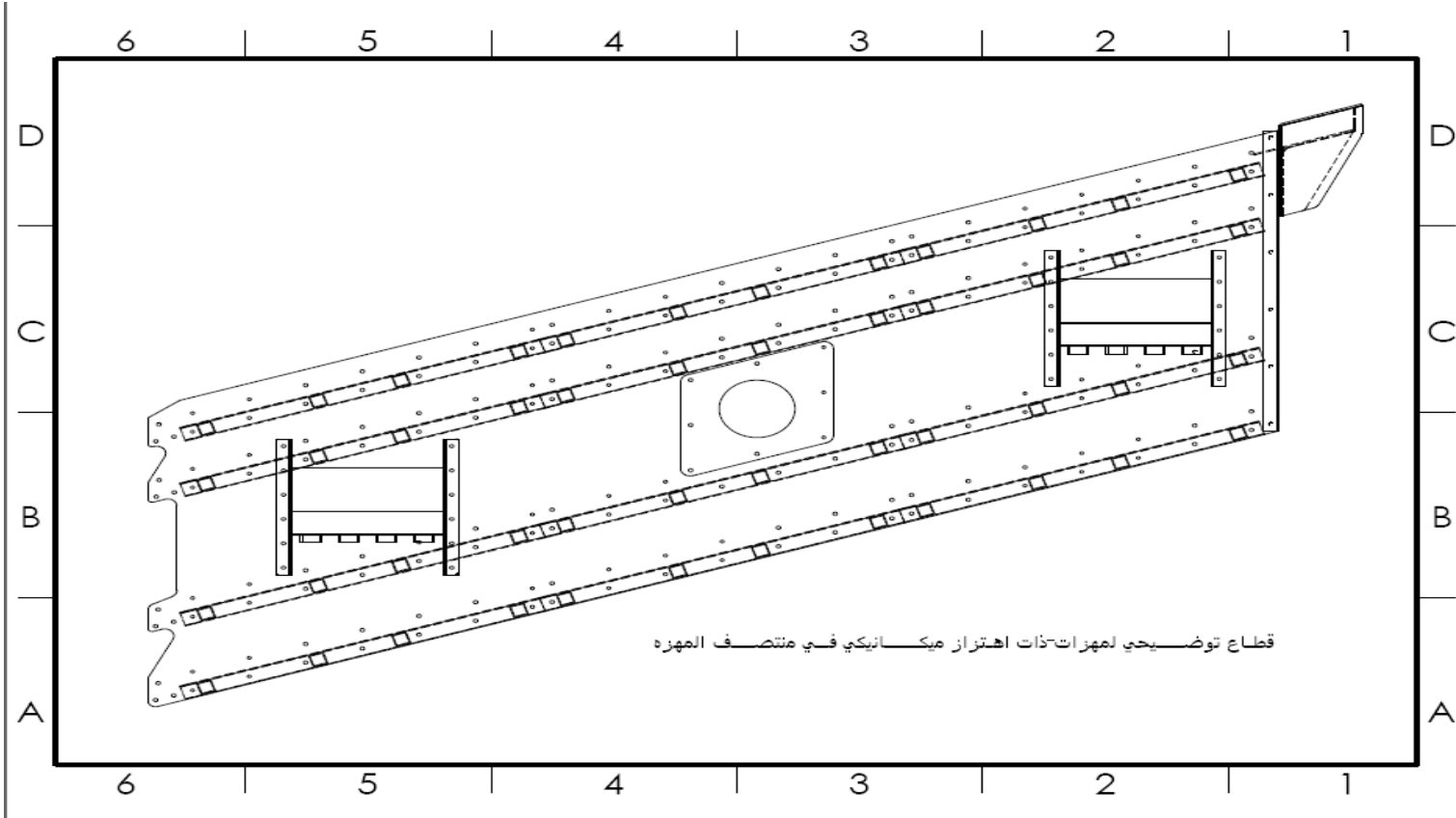

## VIBRATING SCREEN(2\*6-4 Decks)

<b>Model</b>	<b>PV3/2026</b>
<b>Main dimensions</b>	<b>2000*6000</b>
<b>Number of decks</b>	<b>4 Decks.</b>
<b>Screening Surface</b>	<b>12 m<sup>2</sup></b>
<b>Drive system</b>	<b>20kW electrical motor via belt and pulley.</b>
<b>Vibrating system</b>	<b>Adjustable vibrating intensity by the easily adjustable weight couples.</b>
<b>Bearings</b>	<b>SKF or FAG mark heavy duty special vibration spherical roller bearings.</b>
<b>Chutes</b>	<b>Made of 10mm ST37 sheet in welded structure, the extensions are bolted. Front chute is manufactured with a slide.</b>
<b>Supporting chassis</b>	<b>Made of standard steel profiles.</b>
<b>Capacity:</b>	<b>300/600 T/H</b>

